

QUADRO SÍNTESE						
TRECHO	RUAS CONTEMPLADAS	ESTACAS	COMP.	LARG.	TIPO	ÁREA
1	R. JOÃO ROQUE	6+8,76m	128,76m	2,00m a 4,00m	Bloco de concreto	419,81m ²
2	R. JOÃO ROQUE	6+13,25m	133,25m	2,00m	Concreto moldado in loco	262,47m ²
3	R. Alfredo P. Figueiredo, R. Reinaldo Miguel, R. João F. Filho e R. José B. Penna	35+5,60m	705,60m	1,50m	Concreto moldado in loco	1.033,50m ²
4	R. José Otávio Lemos e R. José Carlos da Costa	11+15,41m	235,41m	1,50m	Concreto moldado in loco	344,94m ²
5	R. João Pedro Ferreira	2+3,10m	43,10m	1,50m	Concreto moldado in loco	62,06m ²
TOTAL	8 RUAS	-	1.246,12m	-	-	2.122,78m ²

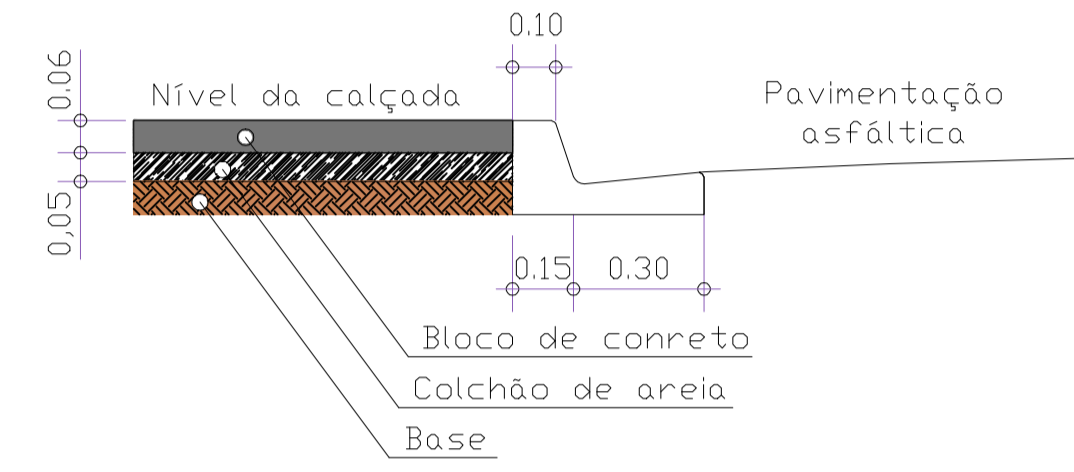

DETALHE 2 - Perfil de calçamento (Trecho 1)
ESC.: Sem Escala

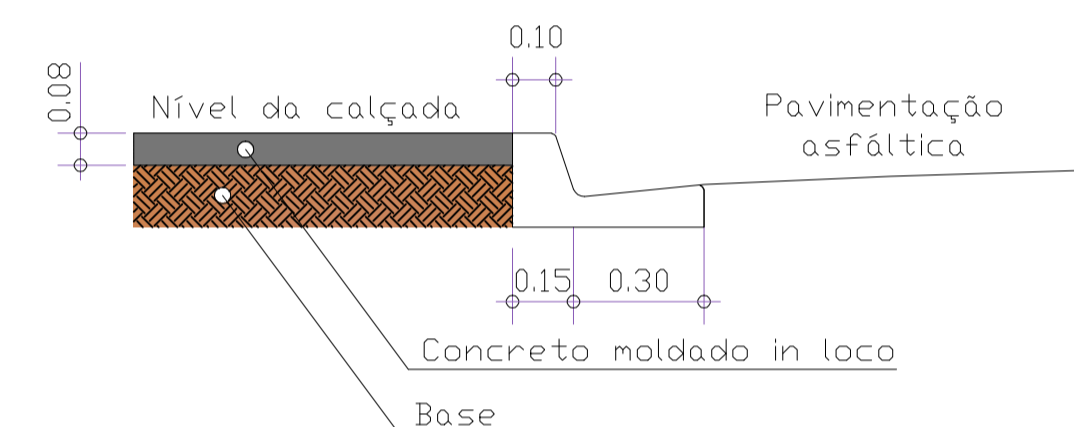

DETALHE 3 - Perfil de calçamento (Trechos 2, 3, 4 e 5)
ESC.: Sem Escala

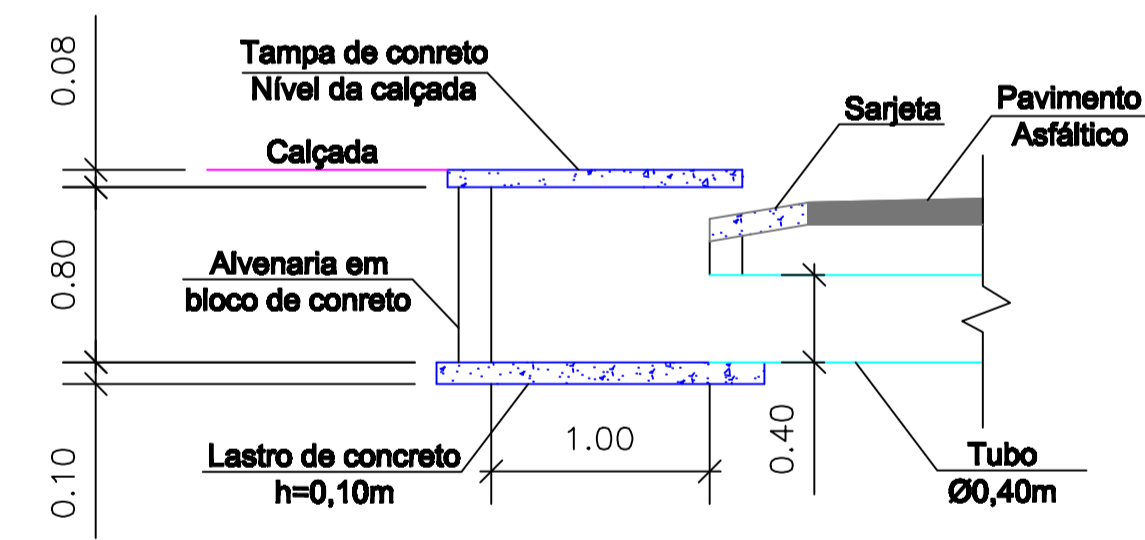

DETALHE 4 - Boca de Lobo
ESC.: Sem Escala

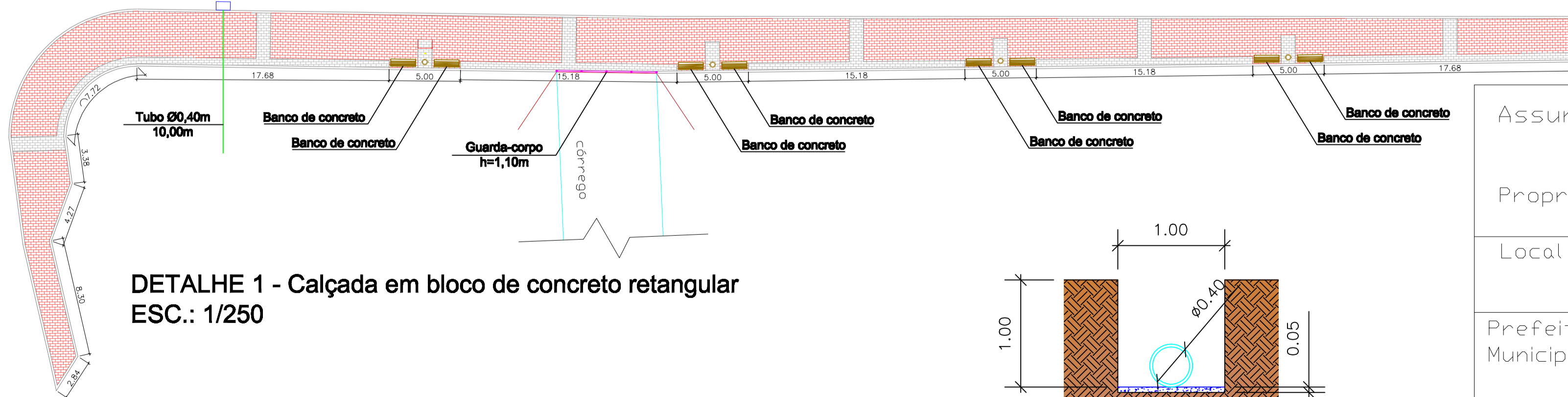

DETALHE 1 - Calçada em bloco de concreto retangular
ESC.: 1/250

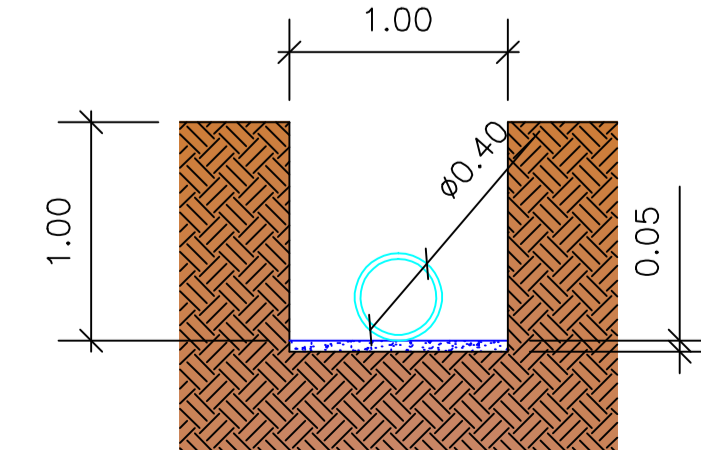

DETALHE 5 - Vala para tubulação Ø0,40m
ESC.: Sem Escala

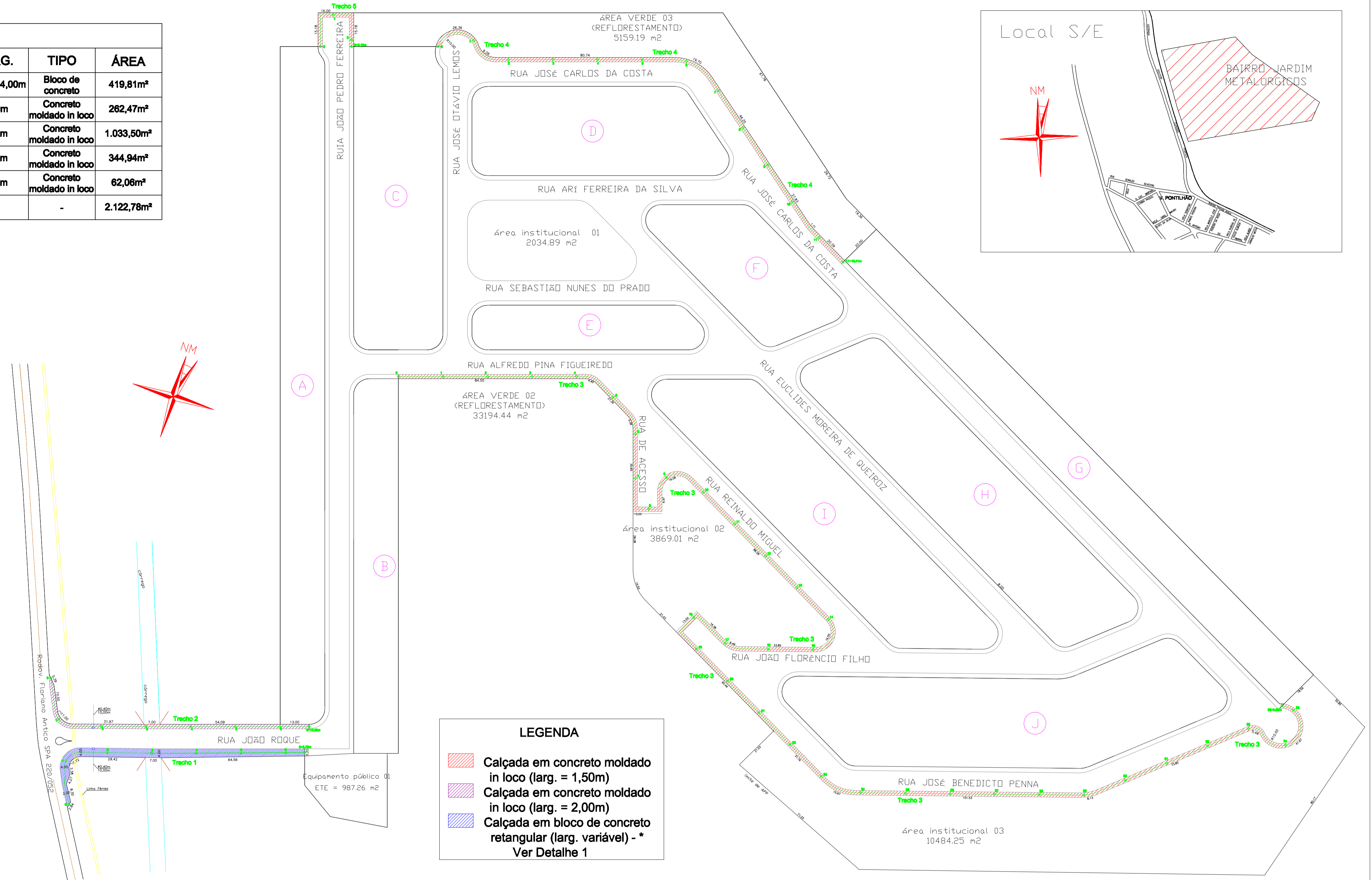

LEGENDA

- Calçada em concreto moldado in loco (larg. = 1,50m)
- Calçada em concreto moldado in loco (larg. = 2,00m)
- Calçada em bloco de concreto retangular (larg. variável) - * Ver Detalhe 1

Assunto	INFRAESTRUTURA URBANA			<p>CRUZEIRO 2021-2024</p>							
Proprietário	PREFEITURA MUNICIPAL DE CRUZEIRO SP										
Local	BAIRRO RESIDENCIAL JARDIM DOS METALÚRGICOS										
Prefeitura Municipal	 THALES GABRIEL FONSECA Prefeito de Cruzeiro	Sec. Obras	Eng ^o Paulo César Félix Júnior Sec. Municipal de Obras	Resp. Técnico Valéria de Oliveira S. Rabelo Engenheira Civil							
Data	08/2021	Área de Calçada	2.122,78m ²	Ext. de Calçada	1.246,12m	Desenho	Luis Otávio	Escala	1:1000	Folha	001